

第29期

本期將完成排氣管，並將其安裝在已組裝到第28期的地板面板上。此外，還將在後軸上組裝彈簧，並安裝到後面板上。



安裝排氣管 與消音器

※零件名稱和組裝指南中的「左·右」是指乘坐時從駕駛座的視角來看。「右(R)」指的是駕駛座側，而「左(L)」指的是副駕駛座側。

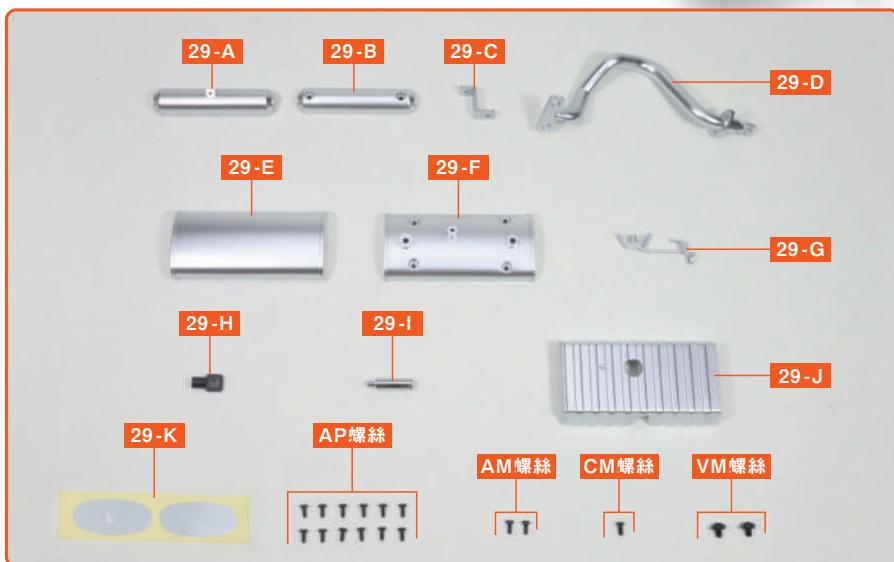

※除非組裝說明中另有說明，否則請使用十字螺絲起子1號進行組裝。

透過影片Check組裝步驟!



輕鬆使用QR碼存取最新影片和舊刊影片

※有些期數可能沒有提供影片，或僅提供針對部分步驟的影片。

29-A 副消音器 (1)

29-B 副消音器 (2)

29-C 副消音器支架

29-D 排氣管後段

29-E 主消音器 (1)

29-F 主消音器 (2)

29-G 主消音器支架

29-H 尾管連接器

29-I 標準尾管

29-J 主消音器隔熱板

29-K 貼紙(1張備用)

AP螺絲 (1.7×4mm) ×12+備用

AM螺絲 (1.7×4mm) ×2+備用

CM螺絲 (2.0×4mm) ×1+備用

VM螺絲 (2.3×4×6mm) ×2+備用

※在車型設計上，其零件的形狀可能與實車有所不同。

※照片上的螺絲並不包含備用數量。

step 1 組裝排氣管

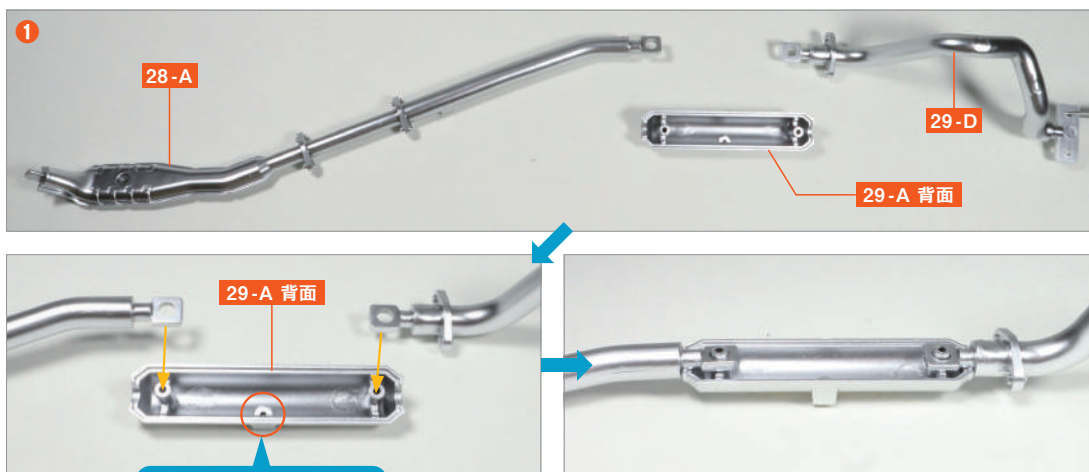

將第28期提供的排氣管前段(1) 28-A 與排氣管後段 29-D 前方洞口分別對齊並組裝到副消音器(1) 29-A 背面的兩個螺絲孔突起部分。

留意半圓形螺絲孔位於下方。

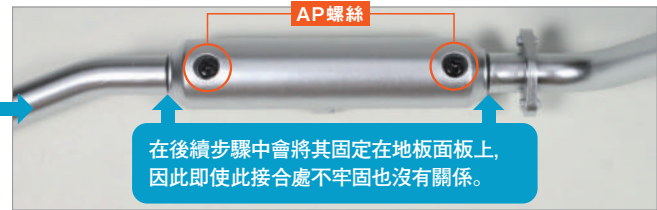
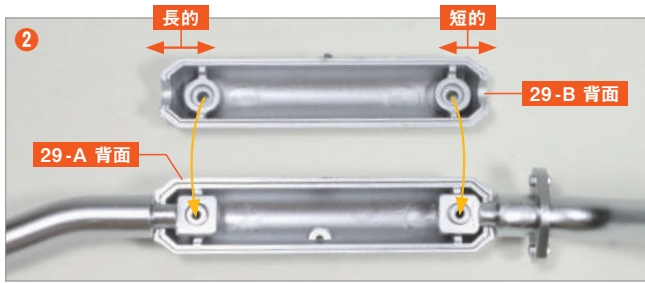

在後續步驟中會將其固定在地板面板上，因此即使此接合處不牢固也沒有關係。

將副消音器 (2) 29-B 背面的螺絲孔與 29-A 背面的螺絲孔對齊，並使用 AP 螺絲 固定兩個位置。

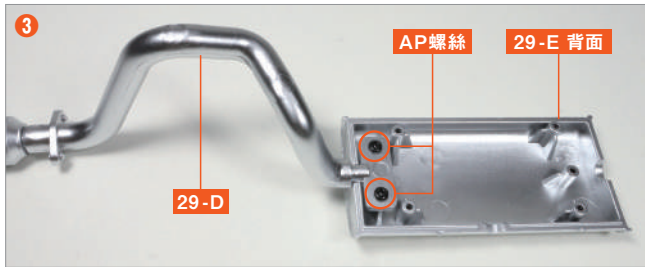

將 29-D 的螺絲孔與主消音器 (1) 29-E 背面的凹槽和兩個螺絲孔突起部分對齊，並使用 AP 螺絲 固定兩個位置。

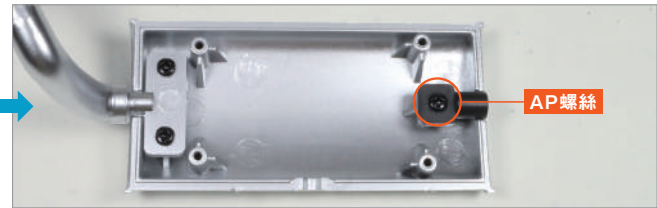
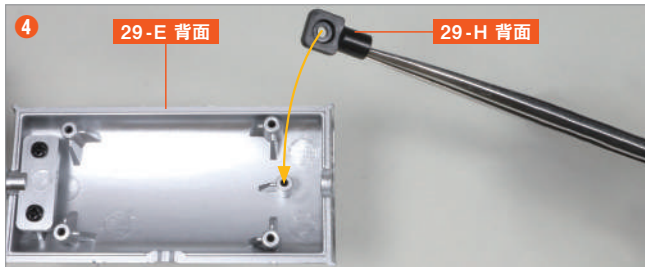

29-E 背面的另一個凹槽和螺絲孔突起部分與尾管連接器 29-H 的螺絲孔對齊嵌入，並使用 AP 螺絲 固定。

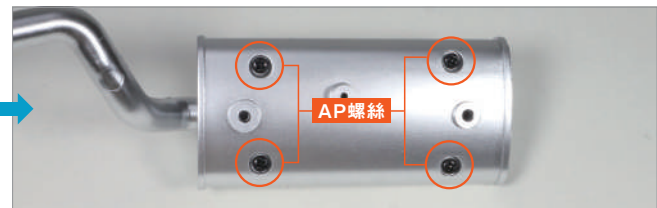
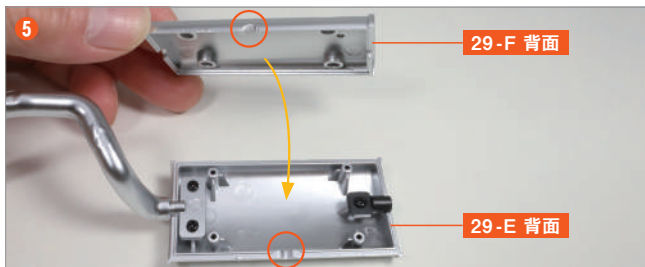

將 29-E 的螺絲孔突起部分與主消音器 (2) 29-F 背面的螺絲孔突起部分對齊嵌入，並使用 AP 螺絲 固定四個位置。

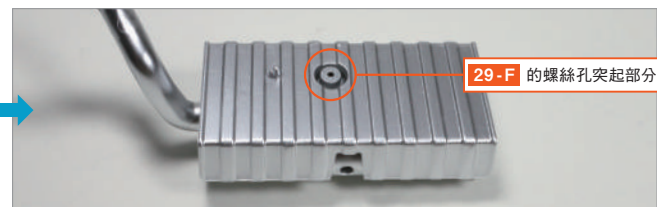
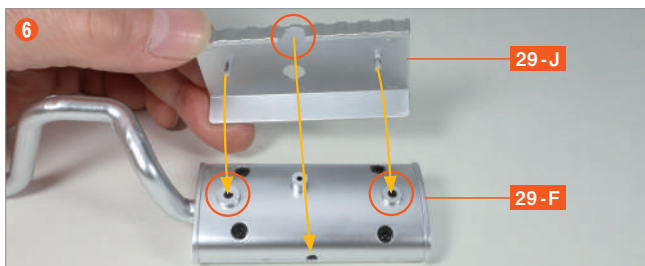

將主消音器隔熱板 29-J 的突起部分，對齊 29-F 的兩個洞孔並插入。



從底紙上撕下 1 張貼紙 29-K，並貼在 29-E 和 29-F 組合而成的表面上。

中央圓形部分請勿貼上 29-K。將 29-K 的中央洞孔與 29-H 對齊。

step complete



step 2 安裝排氣管在地板面板上

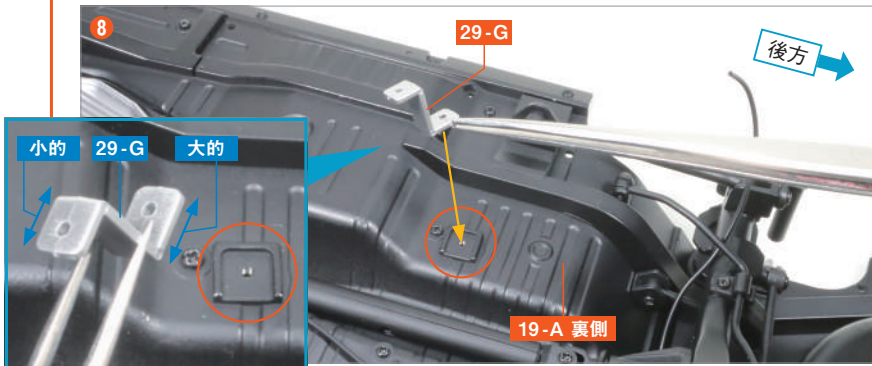

將螺絲孔面較大的 29-G 與 19-A 對齊。

備妥已組裝到第28期的地板面板，將主消音器支架 29-G 的螺絲孔對齊地板面板 19-A 背面的螺絲孔和「ㄇ」字形突起部分。

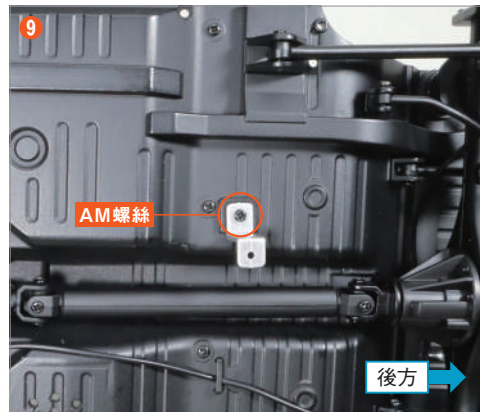

以 AM 螺絲 進行固定。

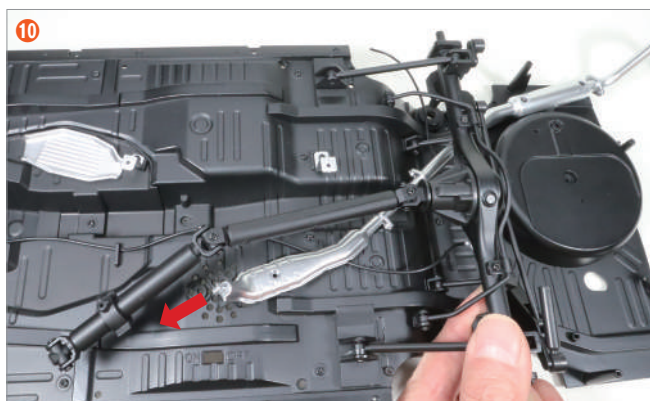

將排氣管安裝到地板面板上。抬起後軸，將在 step 1 中組裝好的排氣管，從後軸的下方穿過插入。

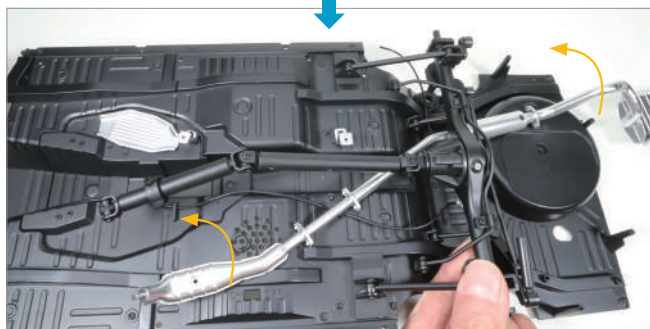

按箭頭方向旋轉。

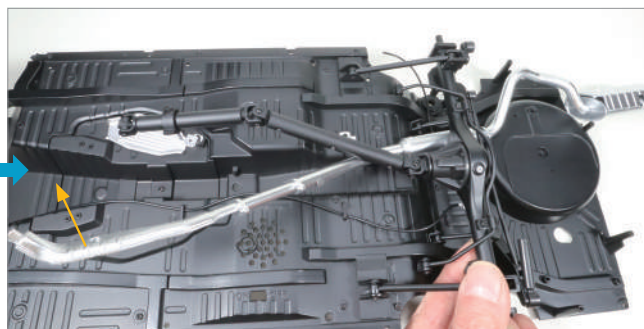

將前端面向箭頭方向。

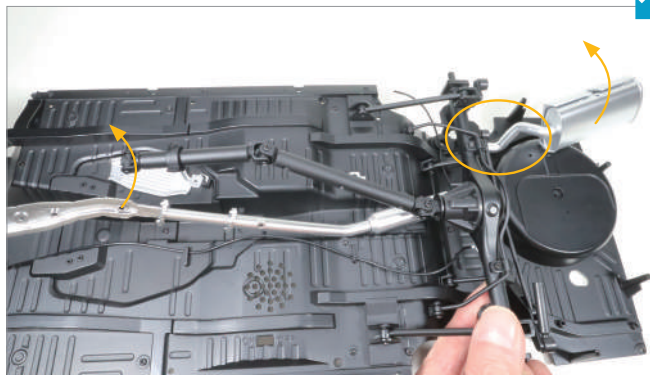

一邊按箭頭方向旋轉，一邊將 ○ 圈起的部分插入後軸的下方。

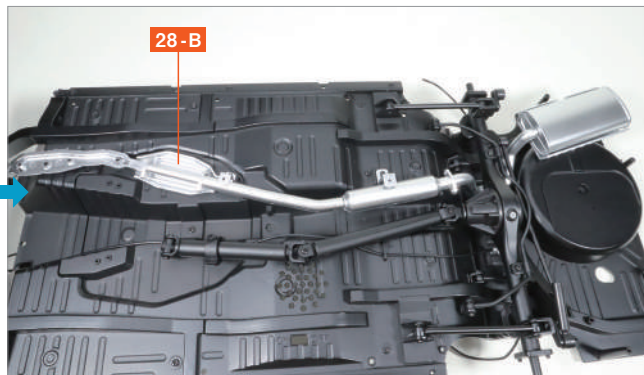

將前端放置在前置隔熱板 28-B 上。

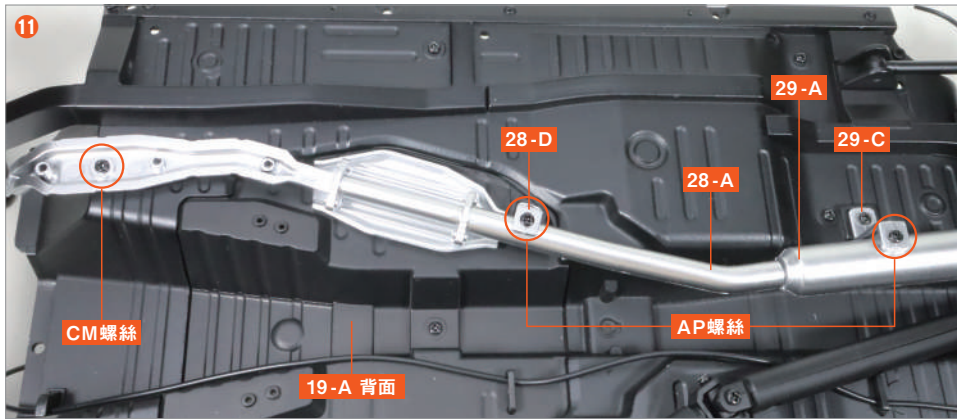

將 28-A 前方的螺絲孔與 19-A 背面的螺絲孔對齊，使用 CM 螺絲 固定。接著，將 28-D 和 28-A、29-C 和 29-A 的螺絲孔對齊，用 AP 螺絲 固定。



將第28期提供的排氣管前段 (2) 28-C 背面的3處突起部分，對準 28-A 的3個洞孔嵌入。

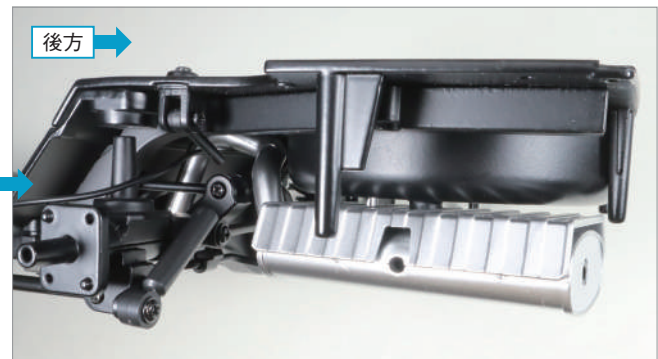
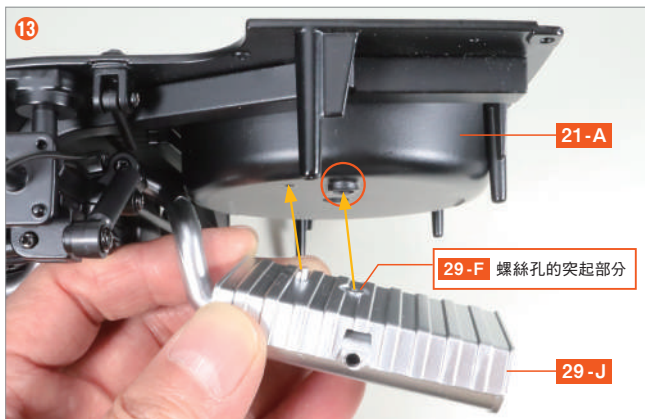

將 29-J 的突起部分和 29-F 的螺絲孔的突起部分，分別對準後地板面板 21-A 的兩個洞孔。

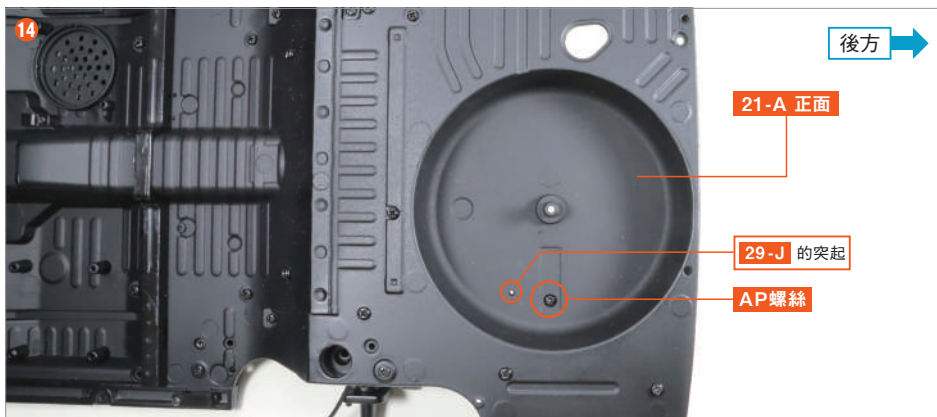

從 21-A 的正面使用 AP 螺絲 固定。

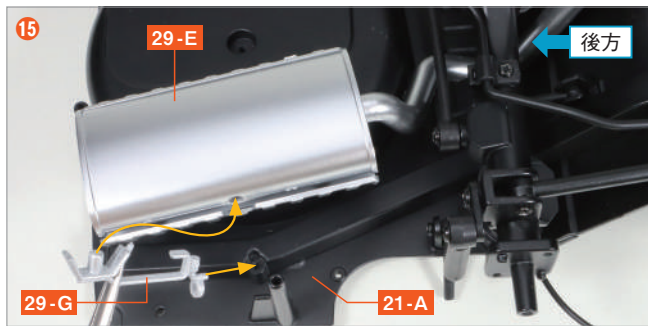

將主消音器支架 29-G 的突起部分和螺絲孔與 29-E 的凹槽和 21-A 的背面螺絲孔對齊，然後使用 AM 螺絲 固定。

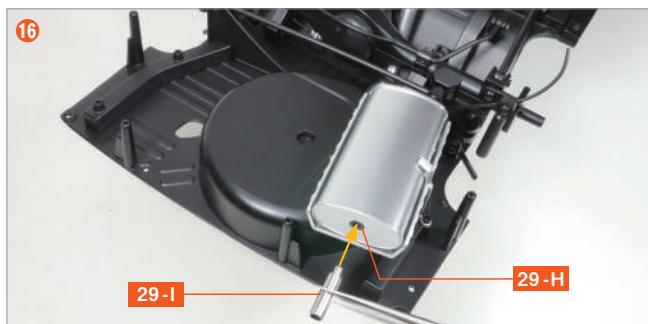

如果 29-I 容易鬆脫，可以塗抹少量萬能膠進行安裝。

將標準尾管 29-I 的突起部分插入 29-H 的洞孔中。

step 3 將後軸固定在地板面板上

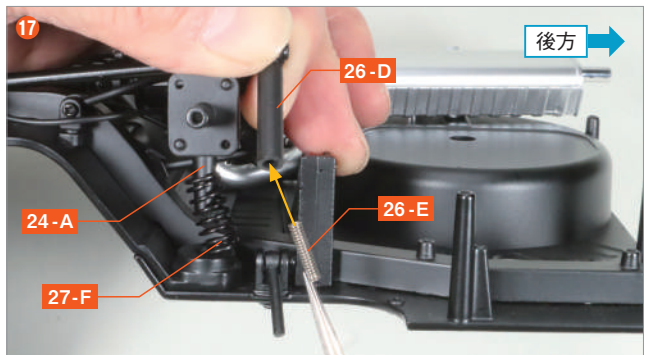

備妥第26期提供的2個避震器彈簧 26-E 和第27號提供的2個後螺旋彈簧 27-F。將後軸抬起，將其中一個 27-F 穿過後軸殼上側 24-A 的突起部分，將一個 26-E 插入後避震器下部 26-D 的洞孔中。

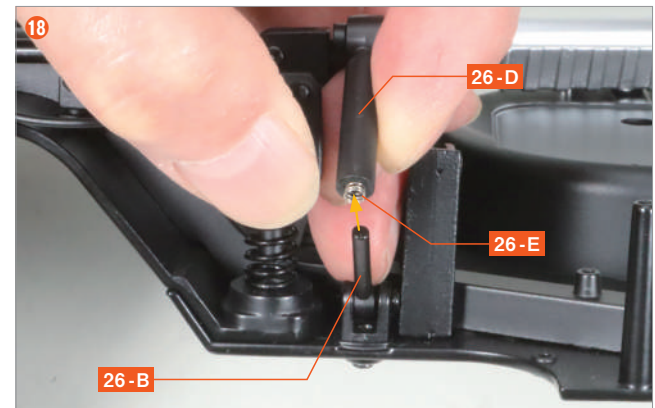

將 26-E 放入 26-D 中，將後避震器上部 26-B 的前端插入 26-D 的洞孔中。

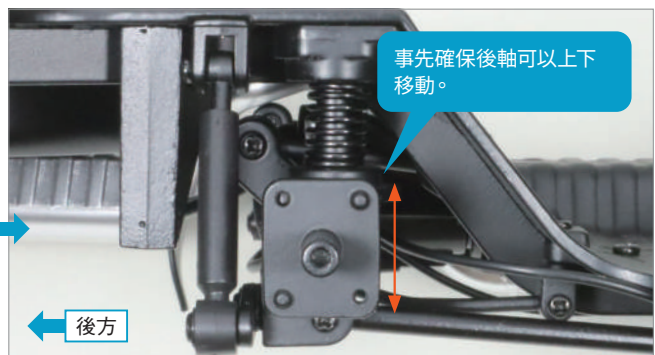
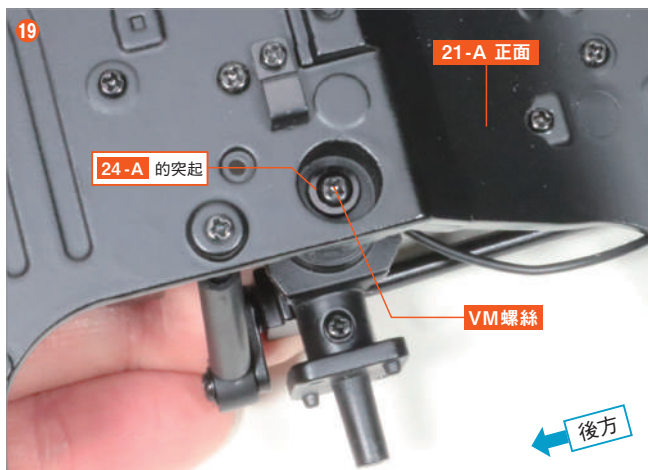

在壓住 26-B 以防止其從 26-D 鬆脫的同時，將地板面板翻轉至正面，將 24-A 的突起部分放入 21-A 的洞孔中。然後，讓 24-A 的前端從 21-A 的洞孔中稍微突出，並用 VM 螺絲 進行固定。此時，請將 VM 螺絲 確實鎖緊。

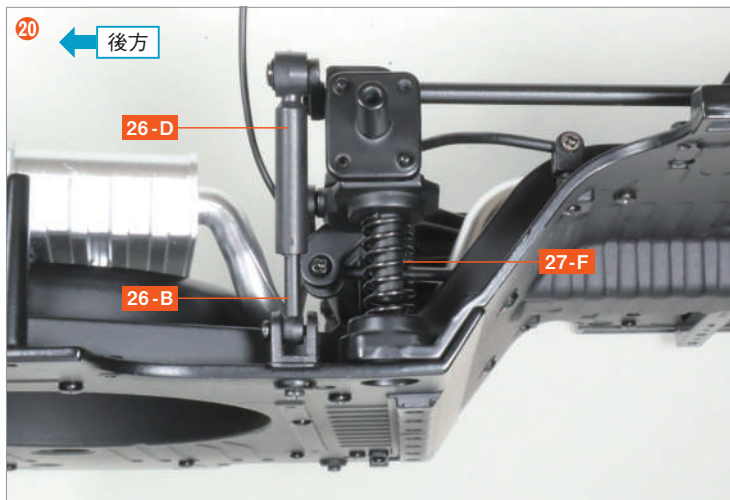

以相同的方式進行另一側，將另一個 27-F 穿過 24-A 的突起部分，將另一個 26-E 插入 26-D 的洞孔中。然後，將 26-E 放入 26-D 中，將後避震器上部 26-B 的前端插入 26-D 的洞孔中。

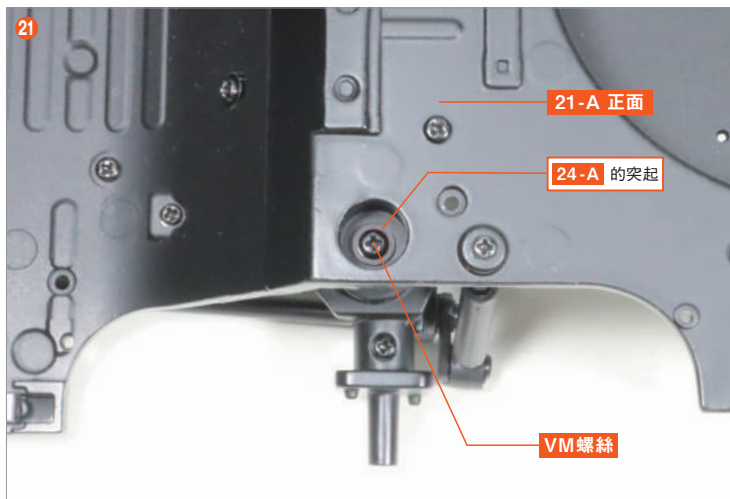

在壓住 26-B 以防止其從 26-D 鬆脫的同時，將地板面板翻轉至正面，將 24-A 的突起部分放入 21-A 的洞孔中。讓 24-A 的前端從 21-A 的洞孔中稍微突出，並用 VM 螺絲 確實固定。與步驟 18 相同，事先確保後軸可以上下移動。

本期
組裝

完成!

第29期的組裝到此結束。
將排氣管和後軸組裝到已經組裝好的地板面板上，使Trueno的底盤更加接近完成。此後將稱其為底盤。
另外，排氣管的催化裝置預計在後續的期刊中安裝。下期將組裝左側的後輪。

